

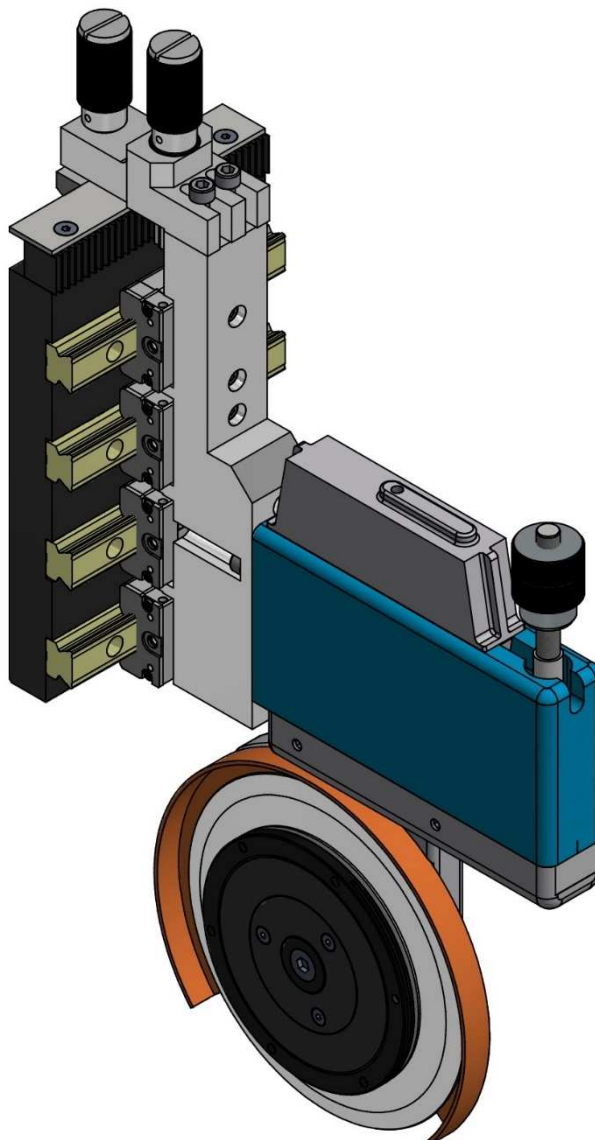

***SCHEDA TECNICA  
PORTACOLTELLO PNEUMATICO  
“PS30” PER TAGLIO A FORBICE  
COD. 11800PS030130***

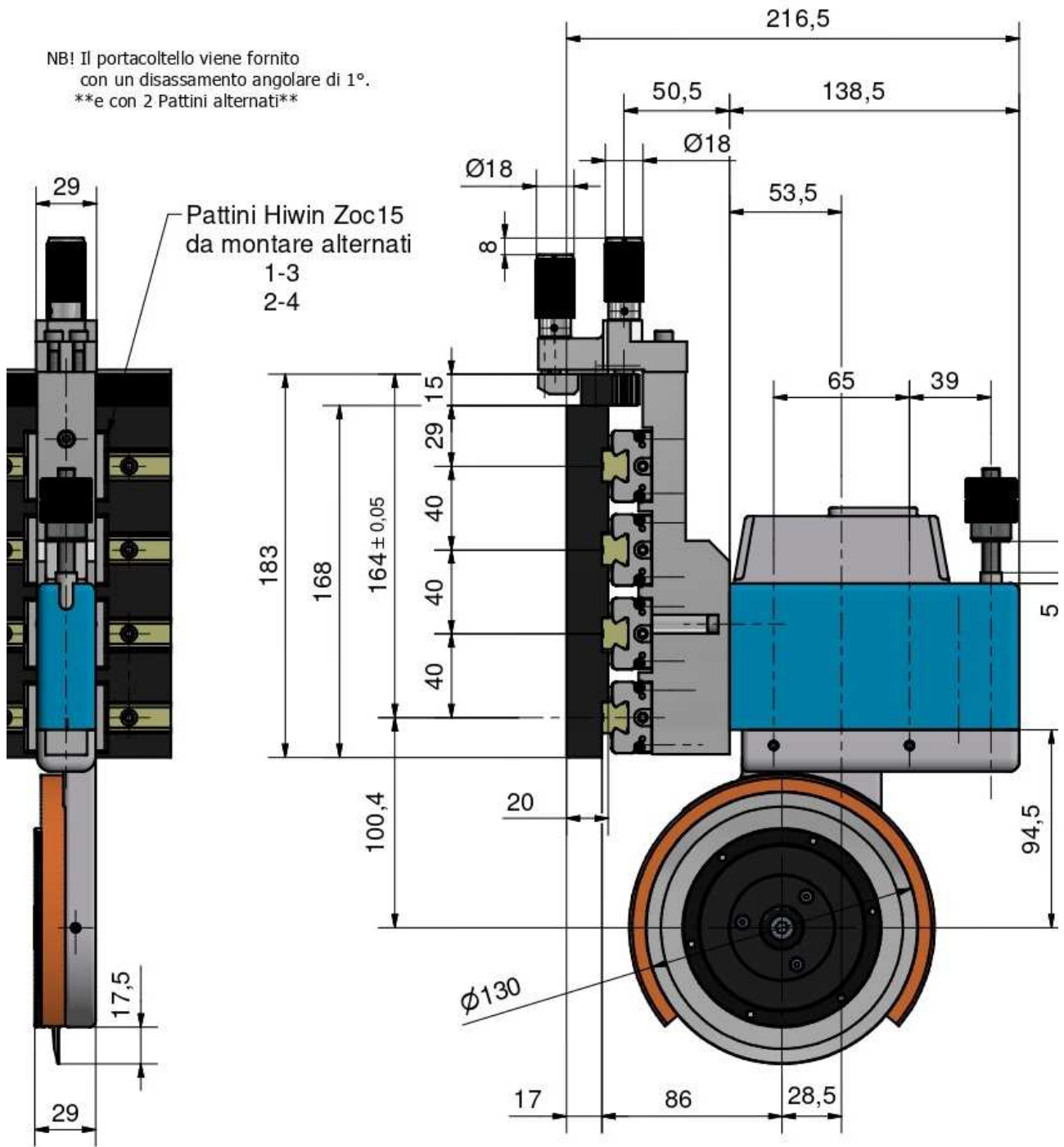



### DATI TECNICI

Capacità di taglio carta: 500 g/m<sup>2</sup>

Capacità di taglio films plastici: 0,6mm

Velocità di taglio max: 800 m/min

Taglio minimo: 30mm

Pressione minima consigliata di esercizio: 4 bar

Pressione massima consigliata di esercizio: 6 bar

Pressione max: 12 bar

Portata aria: 0,10±0,56 N/lmin